

Pyramiden

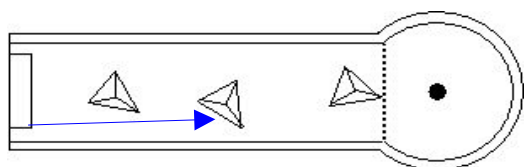

Bemerkungen:

Über 2. Pyramide, kippt vorn nach links

Bälle: 3D - GBRO 2002 Heinz Weber

Brücke

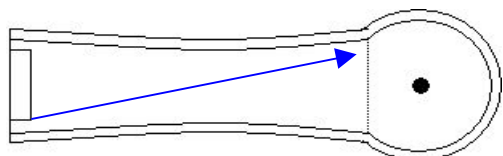

Bemerkungen:

zügig über links - über Rundlauf

Bälle: 3D - DJM Mainz

Doppelwelle

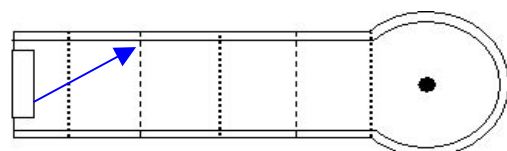

Bemerkungen:

Über linke Vorbande, Tempo beachten

Bälle: B&M F 13 roh

Labyrinth

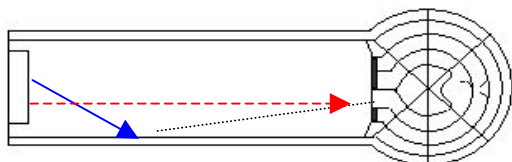

Bemerkungen:

über rechte Vorbande - direkt

Bälle: Reisinger 10

Stumpfe Kegel

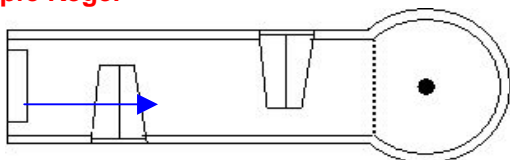

Bemerkungen:

Gerade bis ganz leicht links wegspielen

Bälle: 3D Coccobrillo

Schräkreis mit Niere

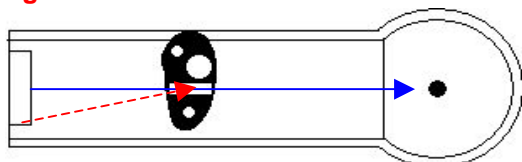

Bemerkungen:

mittig direkt - von rechts in die linke Nierenbande

Bälle: DM Ostheim - Oranje Team

Steg

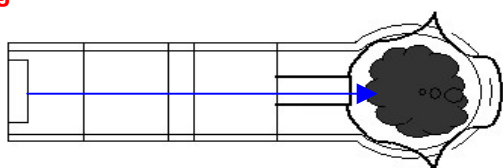

Bemerkungen:

mittig - nicht zu langsam

Bälle: SV Eupen

Winkel

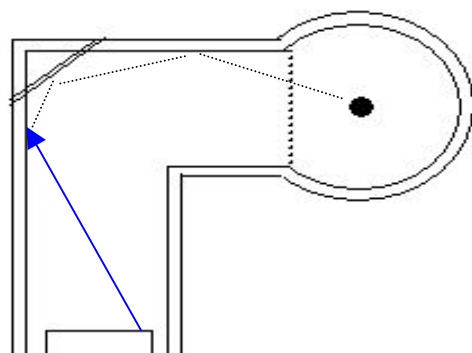

Bemerkungen:

über drei Banden, Tempo wichtig

Bälle: 3D Wien roh

Netz

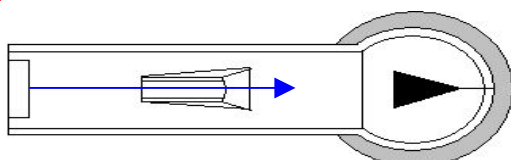

Bemerkungen: Nicht zu langsam, mittig

Bälle: Brauner Sun

Passage

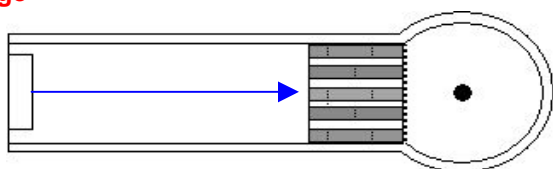

Bemerkungen: Nicht zu langsam, Bahn zieht vor dem

Hindernis nach beiden Seiten

Bälle: 3D Bof Tanja Pscherer

Rohr

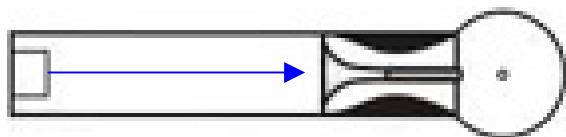

Bemerkungen: Nicht zu langsam, kippt vor dem Hindernis

leicht nach rechts

Bälle: 3D Pilatus

Liegende Schleife

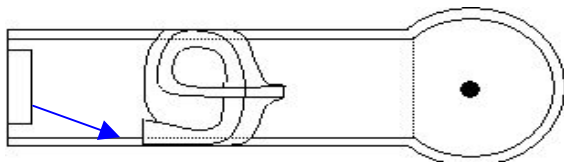

Bemerkungen:

über Vorbände

Bälle: 3D BM 2006 KX

Hochteller

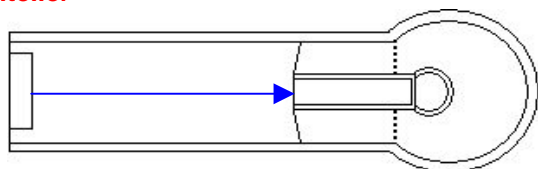

Bemerkungen:

Auf Tempo achten

Bälle: Reisinger Hochtellerkiller, Resinger 20

Mittelhügel

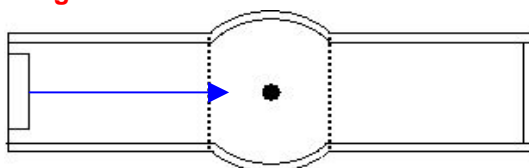

Bemerkungen:

mittig spielen, nicht zu langsam

Bälle: MG Classic 5

Töter

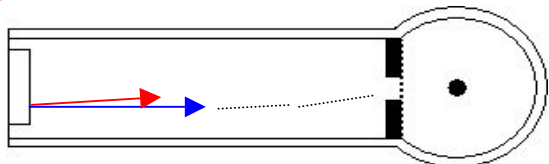

Bemerkungen: Geht nur auf Vorlauf

a) Gerade wegspielen, Ball zieht leicht nach links b)
Leicht nach links, Ball zieht wieder zur Mitte

Bälle: Glasauge

Salto

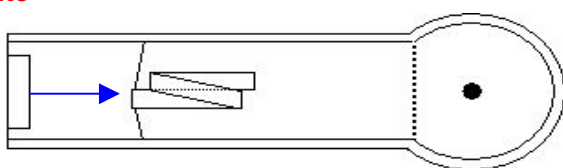

Bemerkungen:

Mit Schnitt, auf Tempo achten

Bälle: Salto 07

Stäbe

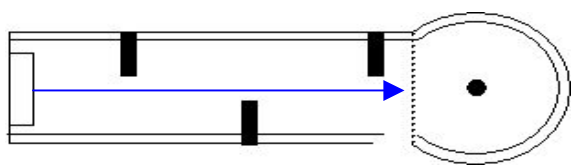

Bemerkungen:

Auf Vorlauf

Bälle: 3D 263

Blitz

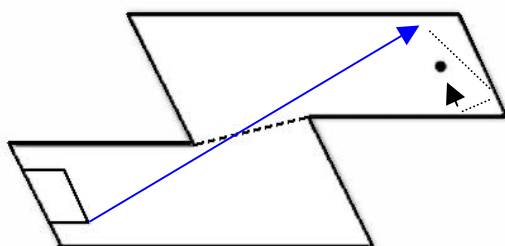

Bemerkungen:

im hinteren Bereich über 3 Bänden

Bälle: 3D Mandarin